



Calderara di Reno, li 01/09/2017

PRESSEMITTEILUNG

P.E.I. SRL auf den Messen EMO und MSV - ABDECKUNGEN FÜR WERKZEUGMASCHINEN:

- **SMART DRIVE** – der neue, kompakte und kostengünstige motorisierte Querbalken für Wave-Sky.
- Die P.E.I. Produktpalette wird um die innovative und komplett zerlegbare Abdeckung **SNAP TELESCOPIC COVER** erweitert.
- Schürzen der "J"-Serie, mit Motor angetrieben, aufprallgeprüft nach **EN 12417**
- Neue Abdecksysteme bestehend aus Faltenbälgen mit Lamellen aus Edelstahl.

P.E.I. SRL (www.pei.eu) mit Sitz bei Bologna, Italien, einer der führenden Hersteller dynamischer Schutzabdeckungen für Werkzeugmaschinen, präsentiert 2017 auf den Messen EMO und MSV ihre erweiterte Produktpalette von Abdecklösungen für Industriemaschinen und -Anlagen.

P.E.I. SRL präsentiert den neuen Querbalken **SMART DRIVE** für die motorisierte Version des **WAVE SKY**, eine Faltenbalg-Dachabdeckung, die das Austreten von Rauch, Staub und Spänen aus dem Bearbeitungsbereich des Werkstücks auf ein Minimum reduziert. Durch **SMART DRIVE** kann das Motorgehäuse kompakter gestaltet werden wodurch die Abdeckung insgesamt geräuscharmer, leichter und kostengünstiger wird. Das Produkt wurde zum Patent angemeldet.

Zwei Modelle des **SNAP TELESCOPIC COVER** werden sowohl auf der EMO, als auch der MSV 2017 präsentiert. Diese neue Abdeckung ermöglicht durch ihren komplett zerlegbaren Aufbau eine Montage direkt an der Maschine und einen einfachen Zugriff bei Wartungsarbeiten. **SNAP TELESCOPIC COVER** besteht aus verschleißfestem Stahlblech und einem Polyurethan-Abstreifer. Es können Abmessungen von einer Breite bis zu einem Meter und einer Länge bis 4,5 m realisiert werden, die maximale Geschwindigkeit beträgt 150 m/min., die maximale Beschleunigung liegt bei 2 g. Das Produkt wurde zum Patent angemeldet.

Die Schürzen der "J" Serie der P.E.I. sind von einem renommierten deutschen Institut nach der **Norm EN12417** auf ihre Rückhaltefähigkeit geprüft worden. Die Ausführung mit Antrieb trennt den Maschinenbediener vom Bearbeitungsbereich, ist geeignet für einen schnellen Werkzeug- oder Werkstück-Wechsel und findet besonders Anwendung in hoch automatisierten Bearbeitungsanlagen. Ausgestellt wird eine Darstellung des Prüfverfahrens.

Als Antwort auf eine steigende Nachfrage seitens der Hersteller von Bearbeitungszentren, präsentiert P.E.I. ihre neue Konstruktions-, Vertriebs- und Produktionsstruktur für die Herstellung von **X-Y Schutzwänden**. Diese Schutzwände setzen sich aus thermogeschweißten Faltenbälgen mit Edelstahllamellen zusammen. Ein weiteres innovatives System aus der Produktgruppe der Faltenbälge mit Lamellen ist **MULTI-STEEL**, die Komplettlösung mit Dach- und Querbalkenabdeckung für multi-axiale Bearbeitungszentren.

P.E.I. SRL stellt aus auf:
der EMO in Hannover vom 18. bis 23. September 2017, Halle 7 Stand B58
der MSV in Brno vom 9. bis 13. Oktober 2017, Halle P Stand 080.

Informationen zur P.E.I. Gruppe

Die P.E.I. Gruppe mit Hauptsitz in I - Calderara di Reno (BO) und Standorten in Deutschland, Serbien und Brasilien, produziert Teleskop- und Rolloabdeckungen, Faltenbälge mit und ohne Lamellen, Rundfaltenbälge, Bälge für Gelenkbusse sowie profilierte Abstreifer und Standardabstreifer für eine Vielzahl von Branchen. Die zahlreichen Absatzmärkte und Kundenkreise sind ein Vorteil der P.E.I., die sich durch die Innovation ihrer Produkte, der engen Zusammenarbeit mit den Kunden während der Konstruktionsphase, die Qualität ihrer Produkte sowie dadurch auszeichnet, dass man immer das Preis-Leistungs-Verhältnis im Auge behält. Diese Eigenschaften führen dazu dass P.E.I. auch europaweit sehr geschätzt wird. Annähernd 50% der Produktionskapazitäten der P.E.I. sind für den Export reserviert, wobei der Deutsche Markt hier an erster Stelle steht.

Weitere Informationen unter: www.pei.eu

Pressekontakte: Fr. Freia Alexander falexander@pei.eu.

P.E.I. Protezioni Elaborazioni Industriali S.r.l.

Società unipersonale del Gruppo PEI Italia Srl

Via Torretta, 32 - 32/2 - 40012 Calderara di Reno (Bologna) ITALY
Capitale Sociale € 1.000.000 i.v. - C.F.: 02894991203 - P.IVA 02894991203
Tel.: +39 051/6464811 - Fax: + 39 051/6464841 e-mail: info@pei.it



Protezioni
Elaborazioni
Industriali

WAVE-SKY SMART DRIVE

NEW



SNAP TELESCOPIC COVER



MOTOR ROLL-UP COVER



SCUDO X-Y LM

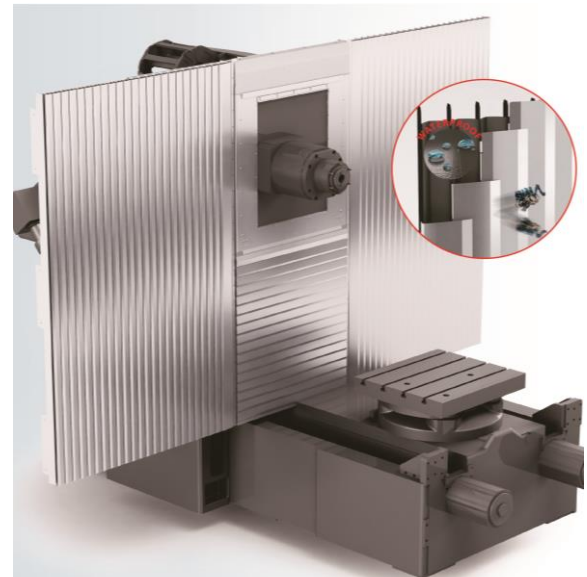

P.E.I. Protezioni Elaborazioni Industriali S.r.l.

Società unipersonale del Gruppo PEI Italia Srl

Via Torretta, 32 - 32/2 - 40012 Calderara di Reno (Bologna) ITALY
Capitale Sociale € 1.000.000 i.v. - C.F.: 02894991203 - P.IVA 02894991203
Tel.: +39 051/6464811 - Fax: + 39 051/6464841 e-mail: info@pei.it