

MĚCHY ZA TEPLA SVAŘOVANÉ PRO LINEÁRNÍ VEDENÍ

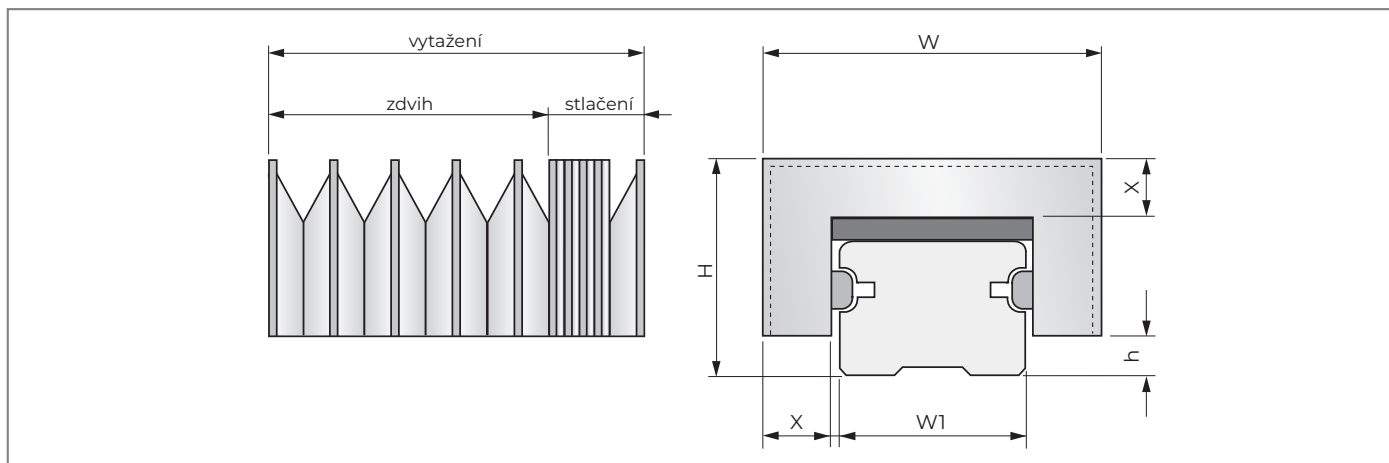

Seznam standardních materiálů

typ materiálu	výztuha	měch	stlačení na 1.000 mm vytažení
S1	PVC 0,50	PVC + polyester + PVC 0,25 (TEMAT020)	90 mm
P1	PVC 0,50	polyuretan + polyester + polyuretan 0,25 (TEMAT015)	90 mm
LX	PVC 1,00	polyuretan Panox*/Kevlar* + polyuretan 0,33 (TEMAT169)	150 mm

* Kevlar a Panox jsou registrované ochranné značky

Rozměry standardních měchů

nominální hodnota W1 (mm)	výška záhybu X (mm)	šířka záhybu W (mm)	celková výška H (mm)	odchylka / rozměr vedení h (mm)
15	19	56	36	5
20	19	61	40,5	5
25	19	67	43	7,5
30	19	72	51	8
35	19	76,5	51	9
45	19	87,5	61	10
55	25	108	73	15
65	32	132	90	15

(pro hodnoty W1 vyšší než 65 mm kontaktujte prosím naše technické oddělení)

POPTÁVKOVÝ FORMULÁŘ PRO OCHRANNÉ MĚCHY PRO LINEÁRNÍ VEDENÍ

<p>! výrobce lineárního vedení</p> <p>model.....</p> <p>nomin. hodnota lineárního vedení (W1)</p> <p><input type="checkbox"/> 15 <input type="checkbox"/> 20 <input type="checkbox"/> 25 <input type="checkbox"/> 30</p> <p><input type="checkbox"/> 35 <input type="checkbox"/> 45 <input type="checkbox"/> 55 <input type="checkbox"/> 65</p> <p>vytažení (zdvih+stlačení)mm</p> <p>materiál <input type="checkbox"/> S1 <input type="checkbox"/> P1 <input type="checkbox"/> LX</p> <p>system upevnění na konci lineár. vedení / na konci lišty</p> <p><input type="checkbox"/> řešení A se svorkami</p> <p><input type="checkbox"/> řešení B příruba z PVC</p> <p>upevnění na stole</p> <p><input type="checkbox"/> řešení A se svorkami</p> <p><input type="checkbox"/> řešení B příruba z PVC</p>	<p>! jméno zákazníka.....</p> <p>telefon.....</p> <p>email.....</p> <p>množství</p> <p>roční potřeba</p> <p>datum</p> <p>poznámky.....</p> <p>.....</p> <p>.....</p> <p>.....</p>
---	--

POZOR: pole s údaji a obrázky označené **!** je nutné vyplnit pro vytvoření naší nabídky. Prosím vyplněné odešlete emailem na info@pei.eu nebo faxem na číslo + 39 051 6464840.