

## FUELLES TERMOSOLDADOS PARA GUÍAS LINEALES

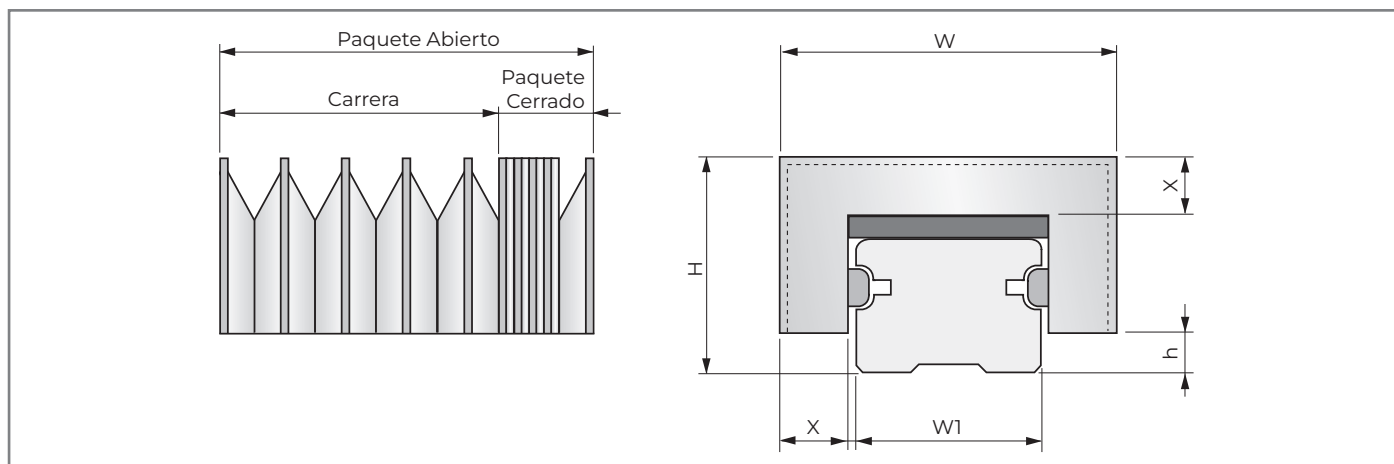

### Lista de Materiales estándares

Tipo Material	Soporte	Cubierta	Paquete cerrado por 1000 mm de paquete abierto
<b>S1</b>	PVC 0,50	PVC + Poliéster + PVC 0,25 (TEMAT020)	90 mm
<b>P1</b>	PVC 0,50	Poliuretano + Poliéster + Poliuretano 0,25 (TEMAT015)	90 mm
<b>LX</b>	PVC 1,00	Poliuretano Panox/Kevlar + Poliuretano 0,33 (TEMAT169)	150 mm

### Dimensiones de los fuelles estándares

Valor nominal guía <b>W1</b> (mm)	Altura pliegue <b>X</b> (mm)	Anchura fuelle <b>W</b> (mm)	Altura total <b>H</b> (mm)	Desplazamiento guía <b>h</b> (mm)
15	19	56	36	5
20	19	61	40,5	5
25	19	67	43	7,5
30	19	72	51	8
35	19	76,5	51	9
45	19	87,5	61	10
55	25	108	73	15
65	32	132	90	15

(Para dimensiones de guía W1 mayores de 65, consultar a nuestra oficina técnica)

## CUESTIONARIO DE FUELLES TERMOSOLDADOS PARA GUÍAS LINEALES

<p><b>Nombre constructor guía</b> .....</p> <p><b>Modelo guía</b> .....</p> <p><b>Valor nominal guía (W1)</b>    <input type="checkbox"/> 15    <input type="checkbox"/> 20    <input type="checkbox"/> 25    <input type="checkbox"/> 30  <input type="checkbox"/> 35    <input type="checkbox"/> 45    <input type="checkbox"/> 55    <input type="checkbox"/> 65</p> <p><b>Paquete abierto (carrera + paquete cerrado)</b> .....mm</p> <p><b>Tipo material</b>    <input type="checkbox"/> S1    <input type="checkbox"/> P1    <input type="checkbox"/> LX</p> <p><b>Fijación sobre la guía</b>    <input type="checkbox"/> Variante A atornillada  <input type="checkbox"/> Variante B1 con PVC</p> <p><b>Fijación sobre el carro</b>    <input type="checkbox"/> Variante A atornillada  <input type="checkbox"/> Variante B2 con PVC</p>	<p><b>Nombre del cliente:</b> .....</p> <p><b>Persona de contacto:</b> .....</p> <p><b>Tel.:</b> .....</p> <p><b>E-mail:</b> .....</p> <p><b>Cantidad:</b> .....</p> <p><b>Pedido anual:</b> .....</p> <p><b>Fecha:</b> .....</p> <p><b>Notas:</b> .....</p> <p>.....</p> <p>.....</p>
---	--

NOTA: Los campos o datos marcados con son necesarios para preparar la oferta. Por favor envíe el formulario por correo electrónico a info@pei.it o por fax al número +39 051 6464840.