

FOLES TERMOSSOLDADOS PARA PLATAFORMAS ELEVATÓRIAS

As plataformas elevatórias são amplamente utilizadas em ambientes industriais e logísticos, mas também são utilizadas como bases para equipamento médico e onde quer que haja necessidade de movimentar material.

A área de circulação sob a plataforma está exposta a pó, sujidade e outros objetos estranhos, pelo que deve ser protegida.

O fole evita também o risco de cisalhamento no pantógrafo e garante a segurança do operador.

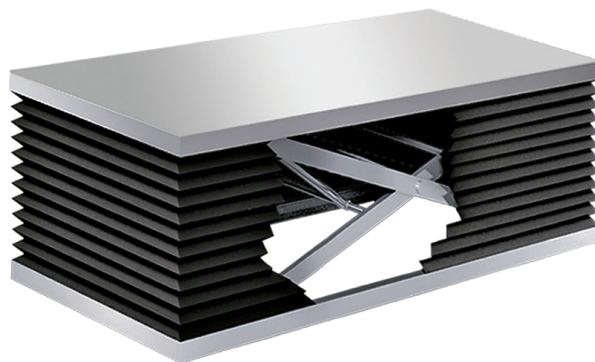

Sistemas de fixação standard dos foles para mesas elevatórias

I

Solução com flange de engate em chapa de aço, alumínio ou PVC. Forma e perfuração de acordo com o desenho do cliente.

B

Solução com flange de engate em chapa de aço, alumínio ou PVC. Forma e perfuração de acordo com o desenho do cliente.

E

Solução através de fixação rápida do tipo VELCRO. Esta solução oferece:

- Aplicação e remoção rápida do fole
- Custo reduzido

CI

Colar dentro das dimensões do fole. Adequado para fixação com parafuso.

CE

Colar fora das dimensões do fole. Adequado para fixação com parafusos.

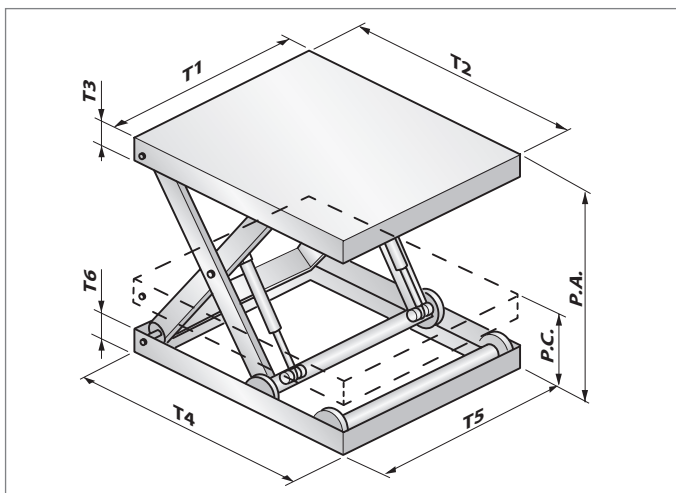

Questionário MESAS ELEVATÓRIAS:

T1 = mm

T2 = mm

T3 = mm

T4 = mm

T5 = mm

T6 = mm

P.A. = mm

P.C. = mm

NP = mm

Fixação superior I B E CI CE

Fixação inferior I B E CI CE

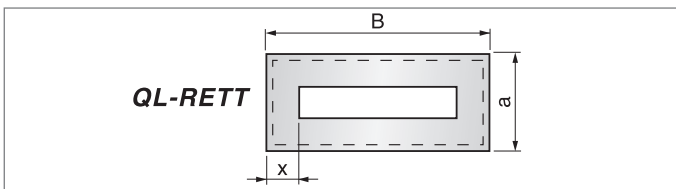

Questionário FOLES para mesas elevatórias:

a = mm

B = mm

x = mm

Notas

.....

.....

.....

.....

Nome do cliente

Tel.

E-mail

Quantidade

Data

N.B.: Os campos e/ou as tabelas assinalados com um ponto de exclamação (!) são os mínimos obrigatórios a preencher para poder formular uma proposta, que deve ser enviada por e-mail para o endereço info@pei.it ou por fax para +39 051 6464840.